



ResMed

AirSense™ 10 AUTOSET

ELITE



User guide

Polski

Witamy

Urządzenia AirSense™ 10 AutoSet™ i AirSense 10 Elite to nowoczesne urządzenia wytwarzające ciśnienie, z automatyczną regulacją, i urządzenia wytwarzające stałe ciśnienie dodatnie w drogach oddechowych (CPAP) firmy ResMed.

OSTRZEŻENIE

- Przed użyciem urządzenia należy przeczytać instrukcję.
- Niniejsze urządzenie należy używać zgodnie z przeznaczeniem opisanym w niniejszym podręczniku użytkownika.
- Należy przede wszystkim postępować zgodnie z zaleceniami lekarza przepisującego leczenie, a następnie zgodnie z informacjami zawartymi w niniejszym podręczniku użytkownika.

Wskazania do użycia

AirSense 10 AutoSet

Samoregulujące urządzenie AirSense 10 AutoSet jest przeznaczone do leczenia obturacyjnego bezdechu sennego (OBS) u pacjentów ważących ponad 30 kg. Urządzenie przeznaczone do użytku domowego i szpitalnego.

Nawilżacz jest przeznaczony do użytku u jednego pacjenta w warunkach domowych oraz do wielokrotnego używania w warunkach szpitalnych/instytucjonalnych.

AirSense 10 Elite

Urządzenie AirSense 10 Elite jest przeznaczone do leczenia obturacyjnego bezdechu sennego (OBS) u pacjentów ważących ponad 30 kg. Urządzenie przeznaczone do użytku domowego i szpitalnego.

Nawilżacz jest przeznaczony do użytku u jednego pacjenta w warunkach domowych oraz do wielokrotnego używania w warunkach szpitalnych/instytucjonalnych.

Przeciwwskazania

Dodatnie ciśnienie w drogach oddechowych może być przeciwwskazaniem dla niektórych pacjentów cierpiących na następujące schorzenia:

- ciężka pęcherzowa choroba płuc
- odma opłucnowa
- patologicznie niskie ciśnienie krwi
- odwodnienie
- wyciek płynu mózgowo-rdzeniowego, niedawny zabieg chirurgiczny czaszki lub uraz.

Działania niepożądane

Pacjenci powinni zgłaszać lekarzowi zalecającemu leczenie nietypowe bóle w klatce piersiowej, silne bóle głowy lub nasilenie duszności. Ostra infekcja górnych dróg oddechowych może wymagać tymczasowego przerwania leczenia.

Podczas leczenia z zastosowaniem urządzenia mogą wystąpić następujące działania niepożądane:

- suchość w nosie, ustach lub gardle
- krwawienie z nosa
- wzdęcie
- dyskomfort w uchu lub zatokach
- podrażnienie oczu
- wysypka na skórze.

W skrócie

Urządzenie AirSense 10 obejmuje następujące elementy:

- Urządzenie
- nawilżacz HumidAir™
- Rura przewodząca powietrze
- Zasilacz
- Torba podróżna
- Karta SD (już wsunięta).

Należy skontaktować się z dostawcą aparatury w sprawie dostępnych akcesoriów do użycia z urządzeniem, obejmujących:

- Rurę przewodzącą powietrze (podgrzewaną i nie podgrzewaną): ClimateLineAir™, SlimLine™, Standard
- Filtr: Filtr hipoalergiczny, filtr standardowy
- Konwerter prądu stałego/przemiennego Air10™
- Czytnik karty SD
- Adapter oksymetru Air10
- Adapter USB Air10.

Informacje podstawowe

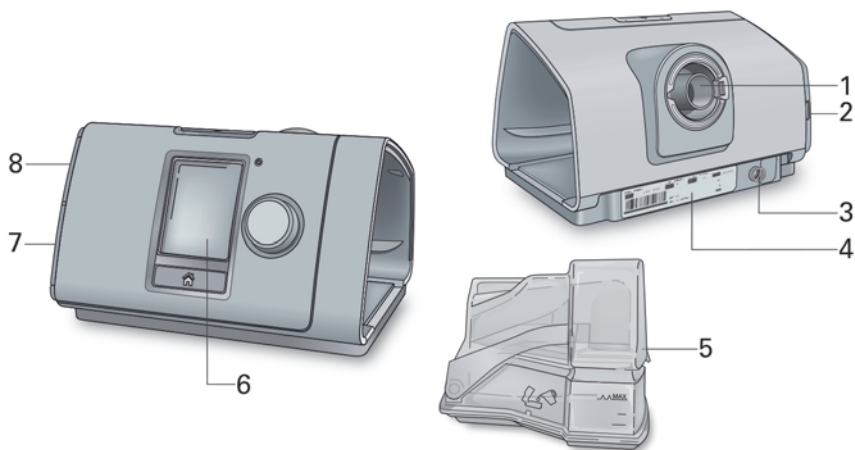

- | | | | |
|---|----------------------------------|---|--------------------|
| 1 | Wylot powietrza | 5 | Nawilżacz HumidAir |
| 2 | Osłona filtru powietrza | 6 | Ekran |
| 3 | Gniazdo zasilacza | 7 | Pokrywa adaptera |
| 4 | Numer seryjny i numer urządzenia | 8 | Pokrywa karty SD |

Informacje o panelu kontrolnym



Przycisk Start/Stop

Nacisnąć, aby rozpocząć/zatrzymać terapię.
Nacisnąć i przytrzymać przez trzy sekundy, aby przejść do trybu oszczędzania energii.



Pokrętko

Obrócić, aby poruszać się po menu i nacisnąć, aby wybrać opcję.
Obrócić, aby dostosować wybraną opcję i nacisnąć, aby zapisać wprowadzoną zmianę.



Przycisk powrotu do ekranu głównego

Nacisnąć, aby powrócić do ekranu Home (Głównego).

Zależnie od okoliczności, ekran może wyświetlać różne ikony, na przykład:



Czas narastania



Siła sygnału bezprzewodowego (zielony)



Automatyczny czas narastania



Transfer bezprzewodowy nie włączony (szary)



Wilgotność



Brak łączności bezprzewodowej



Ogrzewanie nawilżacza



Tryb samolotowy



Chłodzenie nawilżacza

Konfiguracja

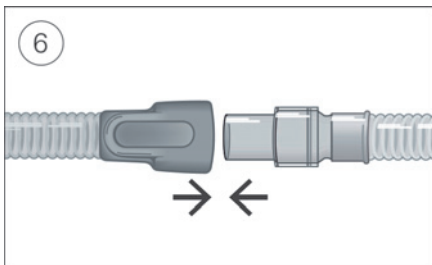
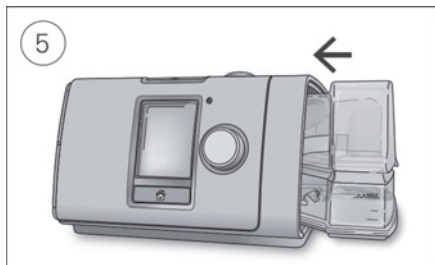
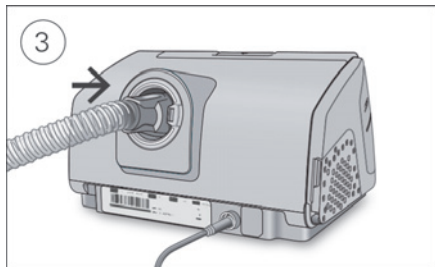
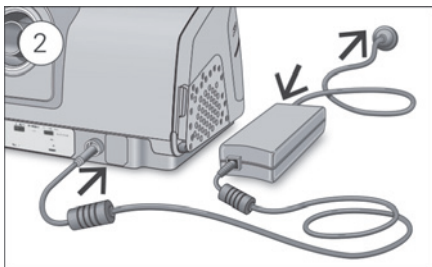
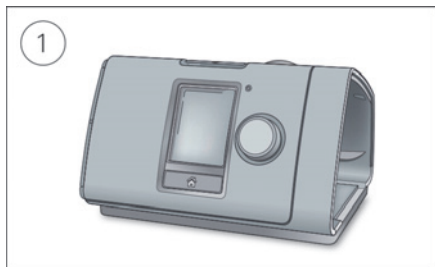

PRZESTROGA

Nie wolno przepelniać nawilzacza, gdyż woda może wnikać do urządzenia i rury przewodzącej powietrze.

1. Umieścić urządzenie na stabilnej, poziomej powierzchni.
2. Podłączyć złącze zasilania z tyłu urządzenia. Podłączyć jeden koniec kabla zasilania do zasilacza, a drugi do gniazda zasilania.
3. Podłączyć dokładnie rurę przewodzącą powietrze do wylotu powietrza znajdującego się z tyłu urządzenia.
4. Otworzyć nawilżacz i napełnić go wodą do znacznika maksymalnego poziomu. Nie napełniać nawilzacza gorącą wodą.
5. Zamknąć nawilżacz i włożyć go z boku do urządzenia.
6. Podłączyć maskę z osprzętem do wolnego końca rury przewodzącej powietrze. Szczegółowe informacje znajdują się w instrukcji użytkowania maski.

Zalecane maski są dostępne na stronie www.resmed.com.

Rozpoczęcie terapii

1. Dopasować maskę.
2. Wcisnąć Start/Stop lub oddychać normalnie, jeżeli uruchomiona jest funkcja SmartStart.

Leczenie jest uruchomione, jeżeli wyświetlony jest ekran „Raport Ze Snu”.

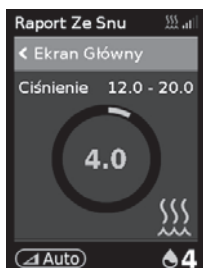

Na zielono pokazywane jest bieżące ciśnienie terapeutyczne.

W czasie narastania ciśnienie stopniowo rośnie i widoczne jest obracające się kółko. Po osiągnięciu przepisanego ciśnienia terapeutycznego całe kółko jest zielone.

Po krótkim okresie czasu ekran automatycznie stanie się czarny. Można nacisnąć przycisk powrotu do ekranu głównego lub pokrętkę, aby ponownie włączyć ekran. Jeśli podczas leczenia nastąpi przerwa w dopływie zasilania, urządzenie automatycznie wznowia leczenie po przywróceniu zasilania.

Urządzenie AirSense 10 jest wyposażone w czujnik światła, który dopasowuje jasność ekranu w oparciu o poziom oświetlenia w pomieszczeniu.

Zatrzymywanie terapii

1. Zdjąć maskę.
2. Nacisnąć Start/Stop lub – jeżeli włączona jest opcja SmartStart – praca urządzenia zostanie zatrzymana automatycznie po kilku sekundach.

Ekran Raport Ze Snu zawiera podsumowanie sesji leczenia.

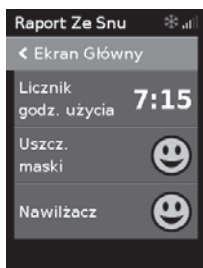

Licznik godz. użycia – wskazuje liczbę godzin leczenia, które użytkownik otrzymał podczas ostatniej sesji.

Uszcz. maski – wskazuje, jak szczelna jest maska:

😊 Dobra szczelność maski.

☹️ Wymaga dopasowania, patrz Dopasowanie maski.

Nawilżacz – wskazuje, czy nawilżacz działa prawidłowo:

😊 Nawilżacz działa.

☹️ Nawilżacz może być uszkodzony, należy skontaktować się z dostawcą aparatury.

Jeżeli dostawca aparatury ustawił te opcje, będą widoczne następujące elementy:

Zdarzenia na godz. – wskazuje liczbę epizodów bezdechu i spłycaenia oddechu na godzinę.

Więcej inf. – należy obrócić pokrętkę, aby przewinąć w dół i wyświetlić bardziej szczegółowe dane użycia.

Tryb oszczędzania energii

Urządzenie AirSense 10 zapisuje dane dotyczące leczenia. Aby zezwolić na transfer danych do dostawcy aparatury, nie należy odłączać urządzenia. Można jednak przełączyć urządzenie do trybu oszczędzania energii, aby zużywało mniej prądu.

Aby przełączyć urządzenie do trybu oszczędzania energii:

- Nacisnąć i przytrzymać przycisk Start/Stop przez trzy sekundy.
Ekran zgaśnie.

Aby wyjść z trybu oszczędzania energii:

- Nacisnąć raz Start/Stop.
Zostanie wyświetlony ekran Główny.

Moje opcje

Urządzenie AirSense 10 zostało skonfigurowane zgodnie z potrzebami użytkownika przez dostawcę aparatury, ale użytkownik może dokonać niewielkich zmian, aby leczenie było bardziej komfortowe.

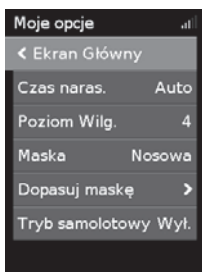
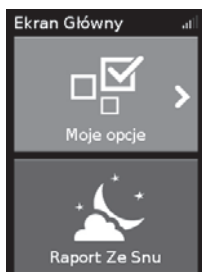

Podświetlić „**Moje opcje**” i nacisnąć pokrętko, aby wyświetlić bieżące ustawienia. Tutaj można dostosować opcje użytkownika.

Czas narastania

Czas stopniowego narastania to funkcja, która sprawia, że początek terapii przebiega bardziej komfortowo dla pacjenta. Jest to czas, gdy ciśnienie narasta od niskiego ciśnienia początkowego do zaleczonego ciśnienia terapeutycznego.

Można ustawić parametr Czas narastania na Wyl., od 5 do 45 minut lub Auto. Jeżeli Czas narastania jest ustawiony na Auto, kiedy urządzenie wykryje, że użytkownik zasnął, ciśnienie będzie automatycznie rosło aż do przepisanej wartości ciśnienia terapeutycznego.

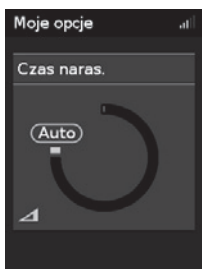
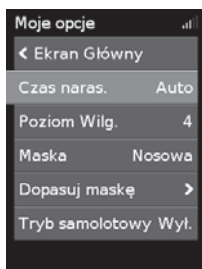

Regulacja czasu narastania:

1. Na ekranie „**Moje opcje**” obrócić pokrętko, aby podświetlić „**Czas narastania**”, a następnie nacisnąć pokrętko.
2. Obrócić pokrętko, aby dostosować czas narastania do preferowanego ustawienia, a następnie nacisnąć pokrętko, aby zapisać wprowadzoną zmianę.

Poziom nawilżania

Nawilżacz nawilża powietrze i jego funkcja polega na poprawieniu komfortu leczenia. Jeżeli u użytkownika występuje suchość nosa lub ust, należy zwiększyć nawilżanie. Jeżeli w masce zbiera się wilgoć, należy zmniejszyć nawilżanie.

Poziom wilgotności można ustawić na Wyl. lub na wartość pomiędzy 1 a 8, przy czym 1 odpowiada najniższemu ustawieniu wilgotności, a 8 – najwyższemu.

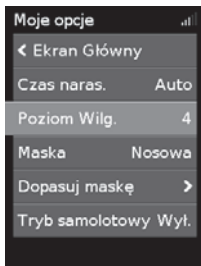

Aby dostosować poziom nawilżenia:

1. Na ekranie „**Moje opcje**” obrócić pokrętkę, aby podświetlić „**Poziom Wilg.**”, a następnie nacisnąć pokrętkę.
2. Obrócić pokrętkę, aby dostosować poziom wilgotności, a następnie nacisnąć pokrętkę, aby zapisać wprowadzoną zmianę.

Jeżeli nadal będzie występować suchość nosa lub ust, lub w masce będzie zbierać się wilgoć, należy rozważyć zastosowanie podgrzewanej rury przewodzącej powietrze ClimateLineAir. ClimateLineAir w połączeniu z Climate Control umożliwia uzyskanie bardziej komfortowego leczenia.

Dopasowanie maski

Opcja Dopasowanie maski ma na celu pomóc użytkownikowi w ocenie i określeniu możliwych nieszczelności powietrza wokół maski.

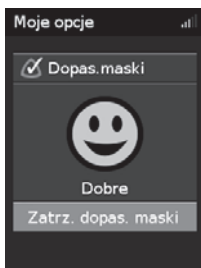

Aby sprawdzić dopasowanie maski:

1. Założyć maskę w sposób opisany w instrukcji użytkownika maski.
2. Na ekranie „**Moje opcje**” obrócić pokrętkę, aby podświetlić „**Wykonaj dopasowanie maski**”, a następnie nacisnąć pokrętkę. Urządzenie rozpocznie wydychanie powietrza.
3. Dopasować maskę i część nagłowną, aby osiągnąć wynik „**Dobre**”.

Aby zatrzymać Dopasowanie maski, należy nacisnąć pokrętkę lub przycisk Start/Stop. Jeżeli użytkownik nie może uzyskać dobrego dopasowania maski, należy skontaktować się z dostawcą aparatury.

Więcej opcji

Dostawca aparatury mógł udostępnić użytkownikowi możliwość indywidualnego dostosowania kilku opcji.

Dekompresja	Kiedy włączona jest opcja Dekompresja, użytkownikowi może być łatwiej wydychać powietrze. Dzięki temu może łatwiej przyzwyczać się do leczenia.
SmartStart	Kiedy włączona jest opcja SmartStart, leczenie rozpoczyna się automatycznie, kiedy użytkownik zacznie oddychać w masce. Po zdjęciu maski urządzenie zatrzyma się automatycznie po kilku sekundach.
Maska	Ta opcja pokazuje ustawienie typu maski użytkownika. Jeżeli użytkownik korzysta z kilku rodzajów masek, należy dostosować to ustawienie podczas zmiany maski.
Uruchomienie ogrzewania	Ta opcja pozwala użytkownikowi na wcześniejsze ogrzanie zbiornika na wodę przed rozpoczęciem leczenia, tak aby powietrze nie było zbyt zimne ani suche na początku leczenia.

Konserwacja urządzenia

Bardzo ważne jest regularne czyszczenie urządzenia AirSense 10, aby uzyskać optymalne leczenie. Następujące punkty pomogą użytkownikowi w demontażu, czyszczeniu i ponownym złożeniu urządzenia.

Demontaż

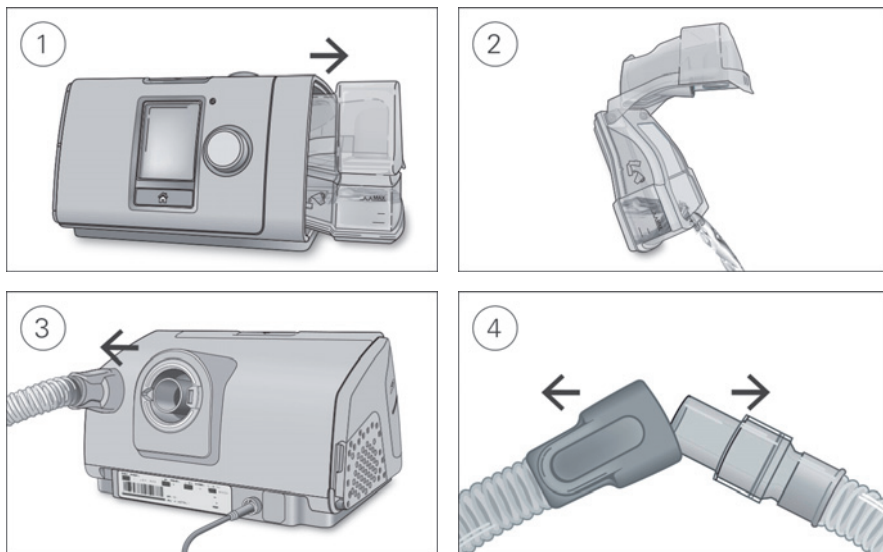

1. Przytrzymać nawilżacz od góry i od dołu, delikatnie nacisnąć i wysunąć z urządzenia.
2. Otworzyć nawilżacz i usunąć pozostałą wodę.
3. Przytrzymać mankiet rury przewodzącej powietrze i zdjąć z urządzenia przez delikatne pociągnięcie.
4. Przytrzymać mankiet rury przewodzącej powietrze i element obrotowy maski, a następnie rozłączyć je przez delikatne pociągnięcie.

Czyszczenie

Urządzenie należy czyścić co tydzień, zgodnie z opisem. Szczegółowe informacje na temat czyszczenia maski znajdują się w instrukcji użytkownika maski.

1. Umyć nawilżacz i rurę przewodzącą powietrze w ciepłej wodzie z dodatkiem łagodnego detergentu.
2. Dokładnie wypłukać nawilżacz i rurę przewodzącą powietrze i pozostawić do wyschnięcia w miejscu nienarażonym na bezpośrednie działanie promieni słonecznych i/lub wysokiej temperatury.
3. Elementy zewnętrzne urządzenia należy przetrzeć za pomocą suchej ściereczki.

Uwagi:

- Nawilżacz można myć w zmywarce z użyciem cyklu delikatnego lub cyklu do mycia szkła (tylko górna półka). Nie należy go myć w temperaturze przekraczającej 65°C.
- Nie wolno myć rury przewodzącej powietrze w zmywarce ani w pralce.
- Nawilżacz należy codziennie opróżniać i dokładnie wycierać czystą, jednorazową ściereczką. Pozostawić do wyschnięcia w miejscu nienarażonym na bezpośrednie działanie promieni słonecznych i/lub wysokiej temperatury.

Sprawdzanie

Należy regularnie sprawdzać nawilżacz, rurę przewodzącą powietrze i filtr powietrza pod kątem uszkodzeń.

1. Sprawdzić nawilżacz:
 - Wymienić, jeżeli jest nieszczelny, popękał, przestał być przezroczysty lub pojawiło się wgniecenie.
 - Jeżeli uszczelka jest popękana lub uszkodzona, należy ją wymienić.
 - Usunąć wszelkie osady w postaci białego proszku, za pomocą roztworu jednej części octu spożywczego i 10 części wody.
2. Sprawdzić rurę przewodzącą powietrze i wymienić, jeżeli występują jakiegokolwiek dziury, uszkodzenia lub pęknięcia.
3. Sprawdzić filtr powietrza i wymieniać go co najmniej co sześć miesięcy. Należy wymieniać go częściej, jeżeli pojawiają się dziury lub jeżeli jest zatkany przez pył lub kurz.

Wymiana filtra powietrza:

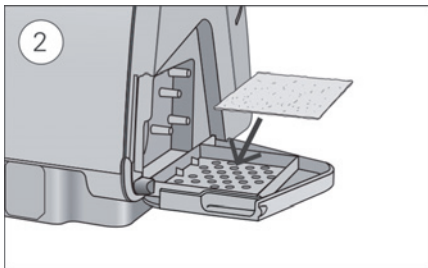
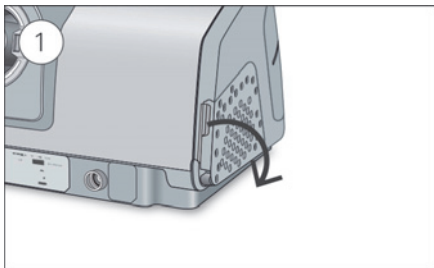

1. Otworzyć pokrywę filtra powietrza i usunąć stary filtr powietrza. Filtr powietrza nie nadaje się do mycia i ponownego użycia.
2. Umieścić nowy filtr powietrza w pokrywie filtra powietrza i zamknąć ją. Upewnić się, że filtr jest szczelnie umieszczony, aby przez cały czas zapobiegał dostawianiu się wody i kurzu do urządzenia.

Ponowne składanie

Kiedy nawilżacz i rura przewodząca powietrze są suche, można ponownie złożyć części.

1. Podłączyć dokładnie rurę przewodzącą powietrze do wylotu powietrza znajdującego się z tyłu urządzenia.
2. Otworzyć nawilżacz i napełnić go wodą destylowaną o temperaturze pokojowej do znacznika maksymalnego poziomu.
3. Zamknąć nawilżacz i włożyć go z boku do urządzenia.
4. Podłączyć maskę z osprzętem do wolnego końca rury przewodzącej powietrze.

Dane dotyczące leczenia

Urządzenie AirSense 10 zapisuje dane dotyczące leczenia dla użytkownika i dostawcy aparatury, aby mogli je przejrzeć i wprowadzić ewentualne zmiany do leczenia. Dane są zapisywane, a następnie przesyłane do dostawcy aparatury za pomocą sieci bezprzewodowej lub za pomocą karty SD.

Przesyłanie danych

Urządzenie AirSense 10 ma możliwość komunikacji z siecią bezprzewodową, aby móc przesyłać dostawcy aparatury dane dotyczące leczenia w celu poprawy jego jakości. Jest to funkcja opcjonalna, która będzie dostępna tylko w przypadku zdecydowania się na jej wykorzystywanie. Umożliwia ona również dostawcy aparatury bardziej regularne aktualizowanie ustawień leczenia oraz oprogramowania urządzenia, tak aby zapewnić możliwie najlepsze leczenie.

Dane są zwykle przesyłane po zakończeniu leczenia. Aby mieć pewność, że dane są przesyłane, należy pozostawić urządzenie podłączone do źródła zasilania przez cały czas oraz upewnić się, że urządzenie nie jest w trybie samolotowym.

Uwagi:

- Dane leczenia mogą nie zostać przesłane, jeżeli użytkownik korzysta z urządzenia poza krajem lub regionem zakupu.
- Urządzenia z komunikacją bezprzewodową mogą nie być dostępne we wszystkich regionach.

Karta SD

Alternatywnym sposobem przesyłania dostawcy aparatury danych dotyczących leczenia jest użycie karty SD. Dostawca aparatury może poprosić o przesłanie karty SD drogą pocztową lub przyniesienie jej osobiście. Kiedy użytkownik zostanie poinstruowany przez dostawcę aparatury, powinien wyjąć kartę SD z urządzenia.

Nie należy wyjmować karty SD z urządzenia, jeśli kontrolka SD miga.

Aby wyjąć kartę SD:

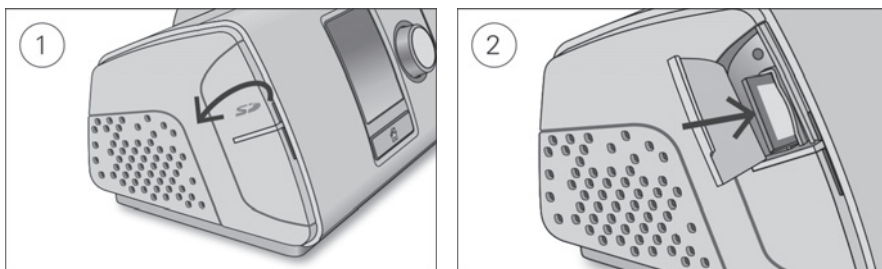

1. Otworzyć pokrywę karty SD.
2. Wcisnąć kartę SD w celu jej uwolnienia. Wyjąć kartę SD z urządzenia.
Umieścić kartę SD w opakowaniu ochronnym i przesłać z powrotem do dostawcy aparatury.

Dodatkowe informacje dotyczące karty SD podano w opakowaniu ochronnym karty SD dołączonym do urządzenia.

Uwaga: Karta SD nie powinna być używana do innych celów.

Podróżowanie

Użytkownik może wszędzie zabrać ze sobą urządzenie AirSense 10. Należy tylko pamiętać o następujących zasadach:

- Należy korzystać z torby podróżnej dołączonej do urządzenia, aby uniknąć uszkodzenia.
- Należy opróżnić nawilżacz i zapakować go oddzielnie do torby podróżnej.
- Należy się upewnić, że posiadany kabel zasilania jest odpowiedni dla regionu, do którego udaje się użytkownik. W sprawie informacji na temat zakupu kabli należy skontaktować się z dostawcą aparatury.
- Jeżeli użytkownik korzysta z baterii zewnętrznej, należy wyłączyć nawilżacz, aby wydłużyć działanie baterii. W tym celu należy przełączyć Poziom wlg. na Wył.

Podróżowanie samolotem

Urządzenie AirSense 10 można zabrać na pokład jako bagaż podręczny. Urządzenia medyczne nie są wliczane do limitu bagażu podręcznego.

Można korzystać z urządzenia AirSense 10 w samolocie, ponieważ spełnia wymagania Federal Aviation Administration (FAA, Federalnej Administracji Lotnictwa USA). Dokumenty poświadczające zgodność z przepisami podróży samolotem można pobrać i wydrukować ze strony www.resmed.com.

Podczas korzystania z urządzenia w samolocie:

- Należy się upewnić, że nawilżacz jest całkowicie pusty i umieszczony w urządzeniu. Urządzenie nie będzie działać, jeżeli nawilżacz nie będzie w nim umieszczony.
- Włączyć Tryb samolotowy.

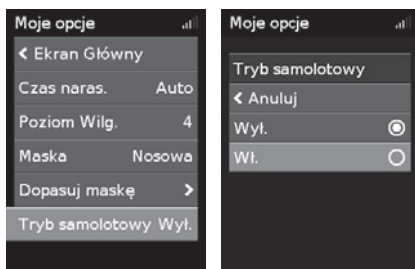

Aby włączyć tryb samolotowy:

1. Na ekranie **Moje opcje** obrócić pokrętkę, aby podświetlić Tryb samolotowy, a następnie nacisnąć pokrętkę.
2. Obrócić pokrętkę, aby wybrać **Wyl.**, a następnie nacisnąć pokrętkę, aby zapisać wprowadzoną zmianę. Ikona trybu samolotowego ✈️ jest widoczna w prawej górnej części ekranu.

⚠️ PRZESTROGA

Nie korzystaj z urządzenia podczas lotu, jeżeli w nawilżaczu znajduje się woda, w związku z ryzykiem zachłyśnięcia się wodą podczas turbulencji.

Rozwiązywanie problemów

Jeżeli wystąpią jakiegokolwiek problemy, należy sprawdzić poniższe tematy rozwiązywania problemów. Jeżeli użytkownik nie jest w stanie rozwiązać problemu, należy skontaktować się z dostawcą aparatury lub firmą ResMed. Nie wolno próbować otwierać urządzenia.



Ogólne rozwiązywanie problemów

Problem/Możliwa przyczyna	Rozwiązanie
Powietrze przedostaje się wokół mojej maski Maska może być nieprawidłowo dopasowana.	Należy się upewnić, że maska jest prawidłowo dopasowana. Należy skorzystać z instrukcji użytkownika maski i zawartych w niej instrukcji dopasowania maski, lub skorzystać z funkcji dopasowania maski, aby sprawdzić czy maska jest szczelnie dopasowana.
Mój nos staje się suchy lub zatkaany Nawilżanie może być ustawione na zbyt niski poziom	Dostosować poziom wilgotności. Jeżeli urządzenie jest wyposażone w podgrzewaną rurę przewodzącą powietrze ClimateLineAir, należy skorzystać z instrukcji użytkownika ClimateLineAir.

Problem/Możliwa przyczyna	Rozwiązanie
Na moim nosie, w masce i w rurze przewodzącej powietrze pojawiają się krople wody Nawilżanie może być ustawione na zbyt wysokim poziomie.	Dostosować poziom wilgotności. Jeżeli urządzenie jest wyposażone w podgrzewaną rurę przewodzącą powietrze ClimateLineAir, należy skorzystać z instrukcji użytkowania ClimateLineAir.
Moja jama ustna jest wysuszona i mam dyskomfort Powietrze może uciekać przez usta.	Zwiększyć poziom wilgotności. Może być wymagane użycie paska na brodę, aby usta pozostały zamknięte, lub maski na całą twarz.
Ciśnienie powietrza w mojej masce wydaje się zbyt wysokie (mam wrażenie, jakbym otrzymywał za dużo powietrza) Narastanie może być wyłączone.	wysokie (mam wrażenie, jakbym otrzymywał za Użyć funkcji „Czas narastania”.
Ciśnienie powietrza w mojej masce wydaje się zbyt niskie (mam wrażenie, jakbym otrzymywał za mało powietrza) Może trwać proces narastania.	niskie (mam wrażenie, jakbym otrzymywał za Należy poczekać, aż zwiększy się ciśnienie lub wyłączyć funkcję „Czas narastania”.
Mój ekran jest czarny Podświetlenie ekranu może być wyłączone. Wyłącza się automatycznie po upływie krótkiego czasu. Zasilanie może być odłączone.	Nacisnąć „Ekran Główny” lub pokrętko, aby ponownie włączyć ekran. Podłączyć źródło zasilania i upewnić się, że wtyczka jest do prawidłowo włożona.
Zatrzymałem leczenie, ale urządzenie nadal dmucha Urządzenie się chłodzi.	Urządzenie wydycha niewielką ilość powietrza, aby uniknąć skraplania w rurze przewodzącej powietrze. Zatrzyma się automatycznie po upływie 20 minut.
Nawilżacz jest nieszczelny Nawilżacz może nie być poprawnie złożony. Nawilżacz może być uszkodzony lub pęknięty.	Sprawdzić nawilżacz pod kątem uszkodzeń i złożyć poprawnie. Skontaktować się z dostawcą aparatury w celu wymiany.
Moje dane leczenia nie zostały przesłane do mojego dostawcy aparatury Pokrycie sieci bezprzewodowej może być słabe.	Należy się upewnić, że urządzenie znajduje się w miejscu, w którym jest pokrycie sieci (tj. na szafce nocnej, a nie w szufladzie ani na podłodze). Ikona siły sygnału sieci bezprzewodowej  wskazuje dobre pokrycie, jeśli wyświetlone są wszystkie słupki; wyświetlenie mniejszej liczby słupków oznacza słabsze pokrycie.

Problem/Możliwa przyczyna	Rozwiązanie
W prawym górnym rogu ekranu wyświetlona jest ikona braku połączenia bezprzewodowego  . Nie jest dostępna żadna sieć bezprzewodowa.	Należy się upewnić, że urządzenie znajduje się w miejscu, w którym jest pokrycie sieci (tj. na szafce nocnej, a nie w szufladzie ani na podłodze). W razie otrzymania takich instrukcji, należy przesłać kartę SD do dostawcy aparatury. Karta SD zawiera również dane dotyczące terapii.
Urządzenie może być w trybie samolotowym.	Wyłączyć tryb samolotowy, patrz Podróżowanie samolotem.
Transfer danych nie jest włączony w przypadku tego urządzenia.	W celu włączenia usługi transferu danych należy się skontaktować z dostawcą aparatury.
Ekran i przyciski migają	
Trwa aktualizacja oprogramowania.	Aktualizacja oprogramowania zajmuje około 10 minut.

Komunikaty urządzenia

Komunikat urządzenia/możliwa przyczyna	Rozwiązanie
Wykryto dużą nieszczelność, podłączyć zbiornik na wodę lub pokrywę boczną	
Nawilżacz może nie być prawidłowo umieszczony.	Należy upewnić się, że nawilżacz jest prawidłowo umieszczony.
Uszczelka nawilżacza może nie być prawidłowo umieszczona.	Otworzyć nawilżacz i upewnić się, że uszczelka jest prawidłowo umieszczona.
Wykryto dużą nieszczelność, podłączyć rurę przewodzącą	
Rura przewodząca powietrze może nie być prawidłowo podłączona.	Upewnić się, że rura jest dobrze podłączona na obu końcach.
Maska może być nieprawidłowo dopasowana.	Należy się upewnić, że maska jest prawidłowo dopasowana. Należy skorzystać z instrukcji użytkowania maski i zawartych w niej instrukcji dopasowania maski, lub skorzystać z funkcji dopasowania maski, aby sprawdzić czy maska jest szczelnie dopasowana.
Rura niedrożna, sprawdzić rurę	
Rura przewodząca powietrze może być zatkana.	Sprawdzić rurę i usunąć przyczynę niedrożności. Nacisnąć pokrętkę, aby usunąć komunikat, a następnie nacisnąć Start/Stop, aby ponownie uruchomić urządzenie.
Błąd karty SD. Wyjmij kartę i naciśnij Start, aby rozpocząć terapię	
Karta SD mogła nie zostać poprawnie wsunięta.	Wyjąć i ponownie wsunąć kartę SD.
Karta SD tylko do odczytu; należy wyjąć kartę, odblokować i włożyć ponownie	
Przełącznik na karcie SD może być w pozycji zablokowanej (tylko do odczytu).	Przesunąć przełącznik na karcie SD z pozycji zablokowanej  na pozycję odblokowaną  i ponownie wsunąć kartę.

Komunikat urządzenia/możliwa przyczyna	Rozwiązanie
Usterka systemu, zapoznaj się z instrukcją użytkowania, Błąd 004	
Urządzenie mogło pozostawać w zbyt wysokiej temperaturze.	Przed powtórным użyciem pozostawić do ostygnięcia. Odłączyć przewód zasilający, po czym podłączyć ponownie, aby powtórnie uruchomić urządzenie.
Filtr powietrza może być zatkany.	Sprawdzić filtr powietrza i wymienić go, jeżeli występują niedrożności. Odłączyć przewód zasilający, po czym podłączyć ponownie, aby powtórnie uruchomić urządzenie.
Rura przewodząca powietrze może być zatkana.	Sprawdzić rurę i usunąć przyczynę niedrożności. Nacisnąć pokrętkę, aby usunąć komunikat, a następnie nacisnąć Start/Stop, aby ponownie uruchomić urządzenie.
W rurze przewodzącej powietrze może znajdować się woda.	Opróżnić rurę przewodzącą powietrze z wody. Odłączyć przewód zasilający, po czym podłączyć ponownie, aby powtórnie uruchomić urządzenie.
Wszystkie inne komunikaty o błędach, na przykład: Usterka systemu, zapoznaj się z instrukcją użytkowania, Błąd 0XX	
W urządzeniu wystąpił błąd niemożliwy do naprawienia.	Należy się skontaktować z dostawcą aparatury. Nie wolno otwierać urządzenia.

Ponowne składanie części

Niektóre części urządzenia zaprojektowano tak, aby łatwo było je odłączyć, aby uniknąć uszkodzenia części lub urządzenia. Można je łatwo złożyć ponownie, zgodnie z poniższym opisem.

Wkładanie uszczelki nawilżacza:

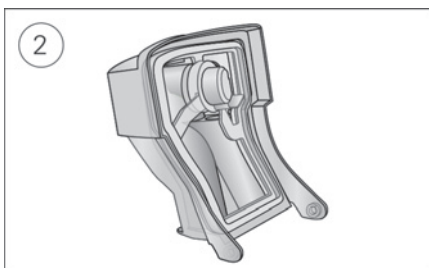
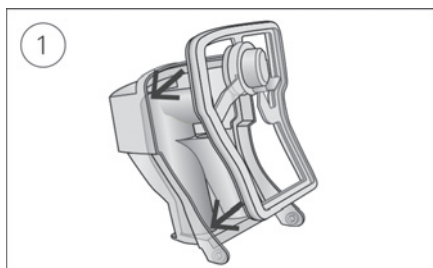

1. Umieścić uszczelkę w pokrywie.
2. Przycisnąć wzdłuż wszystkich brzegów uszczelki, aż zostanie ona pewnie osadzona na miejscu.

Ponowne składanie pokrywy nawilżacza:

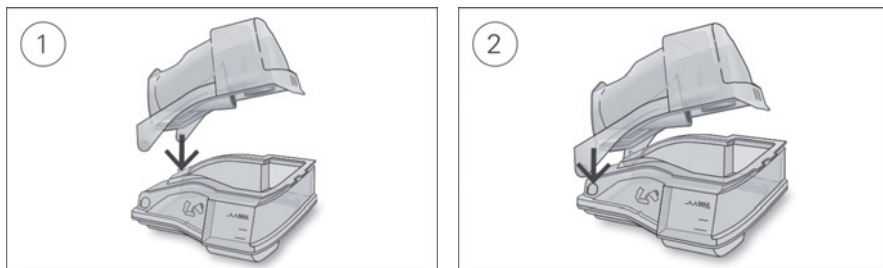

1. Umieścić jedną stronę pokrywy w otworze przegubowym podstawy.
2. Przesunąć drugą stronę wzdłuż krawędzi, aż zatrzaśnie się na miejscu.

Ogólne ostrzeżenia i przestrogi

OSTRZEŻENIE

- Należy upewnić się, że rura przewodząca powietrze jest tak ułożona, by uniemożliwić jej owinięcie się wokół głowy lub szyi.
- Sprawdzić, czy przewód zasilający i wtyczka są w dobrym stanie i czy urządzenie nie jest uszkodzone.
- Unikać kontaktu przewodu zasilającego z gorącymi powierzchniami.
- W przypadku wystąpienia jakichkolwiek niewyjaśnionych zmian w funkcjonowaniu tego urządzenia, jeśli wydaje ono nietypowe dźwięki, jeśli doszło do upuszczenia lub niewłaściwego obchodzenia się z urządzeniem lub zasilaczem, w przypadku pęknięcia obudowy, należy zaprzestać używania i skontaktować się z dostawcą aparatury lub z ośrodkiem serwisowym ResMed.
- Nie wolno otwierać ani modyfikować urządzenia. W środku nie ma żadnych części przeznaczonych do naprawy przez użytkownika. Naprawy i serwis powinny być przeprowadzane wyłącznie przez autoryzowanego przedstawiciela serwisu firmy ResMed.
- Zagrożenie porażeniem prądem elektrycznym. Nie zanurzać urządzenia, zasilacza ani przewodu zasilającego w wodzie. Jeżeli do środka lub na urządzenie wyleje się płyn, należy odłączyć urządzenie i poczekać, aż części wyschną. Zawsze należy wyłączać urządzenie z gniazda przed czyszczeniem i sprawdzać, czy wszystkie elementy są całkowicie suche przed ponownym włączeniem urządzenia do sieci.
- Suplementacji tlenem nie wolno stosować w obecności osób palących papierosy ani w pobliżu źródła otwartego ognia.
- Przed włączeniem dopływu tlenu należy zawsze dopilnować, aby urządzenie było włączone i występował przepływ powietrza. Należy zawsze wyłączać dopływ tlenu przed wyłączeniem urządzenia, aby niewykorzystany tlen nie gromadził się w obudowie urządzenia powodując zagrożenie pożarem.
- Nie wolno wykonywać żadnych prac konserwacyjnych podczas gdy urządzenie działa.

PRZESTROGA

- Z urządzeniem należy używać wyłącznie części i akcesoriów firmy ResMed. Części, które nie pochodzą z firmy ResMed, mogą zmniejszyć skuteczność leczenia i/lub uszkodzić urządzenie.
- Z urządzeniem należy używać masek wentylowanych zalecanych przez firmę ResMed lub przez lekarza przepisującego. Dopasowanie maski w czasie, gdy urządzenie nie wydymuje powietrza, może spowodować ponowne wdychanie wydychanego powietrza. Należy dopilnować, aby otwory wentylacyjne maski były zawsze czyste i drożne, aby utrzymać dopływ świeżego powietrza do maski.
- Zachować należyłą ostrożność, aby nie stawiać urządzenia w miejscu, z którego może spaść lub gdzie można potknąć się o przewód zasilający.

- Niedrożność rury i/lub wlotu powietrza, gdy urządzenie jest włączone, może prowadzić do przegrzania urządzenia.
- Dopilnować, aby obszar wokół urządzenia był suchy, czysty i wolny od innych przedmiotów (np. od odzieży, pościeli), które mogłyby blokować wlot powietrza lub zakrywać zasilacz.
- Nie umieszczać urządzenia na boku, ponieważ do wnętrza urządzenia może dostać się woda.
- Nieprawidłowa konfiguracja urządzenia może spowodować nieprawidłowy odczyt ciśnienia maski. Należy dopilnować, aby system był prawidłowo skonfigurowany.
- Do czyszczenia urządzenia, nawilżacza lub rury przewodzącej powietrze nie należy używać roztworów wybielacza, chloru, zawierających alkohol albo substancje aromatyczne, mydła nawilżającego albo antybakteryjnego ani olejków zapachowych. Te roztwory mogą uszkodzić nawilżacz lub mieć niekorzystny wpływ na jego działanie i skrócić okres użytkowania produktów.
- Jeżeli używany jest nawilżacz, należy zawsze umieścić urządzenie na poziomej powierzchni, znajdującej się niżej niż głowa pacjenta, aby zapobiec wypełnieniu wodą maski i rury przewodzącej powietrze.
- Przed dotknięciem w celu obsługi pozostawić nawilżacz do ostygnięcia przez 10 minut, aby woda ostygła i nawilżacz nie był zbyt gorący.
- Przed transportem urządzenia należy dopilnować, aby nawilżacz był pusty.

Parametry techniczne

Jednostki są wyrażone w cm H₂O i hPa. 1 cm H₂O odpowiada 0,98 hPa.

Zasilacz 90 W

Zakres wejścia prądu zmiennego:	100–240 V, 50–60 Hz 1,0–1,5A, Klasa II 115 V, 400 Hz 1,5 A, Klasa II (wartości znamionowe do stosowania w samolotach)
Wyjście prądu stałego:	24 V $\overline{\text{---}}$ 3,75 A
Typowe zużycie energii:	53 W (57 VA)
Szczytowe zużycie energii:	104 W (108 VA)

Warunki środowiskowe

Temperatura robocza:	+5°C do +35°C Uwaga: Temperatura powietrza do oddychania wytwarzanego przez to urządzenie terapeutyczne może być wyższa niż temperatura w pomieszczeniu. W ekstremalnych warunkach temperatury otoczenia (40°C) urządzenie pozostaje bezpieczne.
Wilgotność robocza:	od 10 do 95% wilgotności względnej, bez kondensacji
Robocza wysokość n.p.m.:	Wysokość na poziomie morza do 2591 m; zakres ciśnienia powietrza od 1013 hPa do 738 hPa
Temperatura przechowywania i transportu:	od -20°C do +60°C
Wilgotność w trakcie przechowywania i transportu:	od 5 do 95% wilgotności względnej, bez kondensacji

Zgodność elektromagnetyczna

Urządzenie AirSense 10 spełnia wszystkie dotyczące go wymogi zgodności elektromagnetycznej (EMC) zawarte w normie IEC60601-1-2:2007 dotyczącej środowisk domowych, komercyjnych i przemysłu lekkiego. Zaleca się, aby odstęp pomiędzy mobilnym sprzętem łączności a urządzeniem wynosił co najmniej 1 m.

Informacje dotyczące emisji elektromagnetycznych i odporności tego urządzenia ResMed można znaleźć w witrynie www.resmed.com, na stronie Products (Produkty), w zakładce Service and Support (Usługi i wsparcie).

Klasyfikacja EN 60601-1:2006

Klasa II (podwójna izolacja), typ BF, ochrona przed wniknięciem wody IP22.

Czujniki	
Czujnik ciśnienia:	Znajdujący się w urządzeniu przy wylocie analogowy wskaźnik ciśnienia, od -5 do +45 cm H ₂ O (od -5 do +45 hPa)
Czujnik przepływu:	Znajdujący się w urządzeniu przy wlocie cyfrowy przepływomierz masowy, od -70 do +180 l/min
<p>Maksymalne ciśnienie w stanie spoczynku, przy jednej usterce</p> <p>Urządzenie wyłączy się w przypadku pojedynczej usterki, jeżeli ciśnienie w stanie spoczynku przekroczy:</p> <p>30 cm H₂O (30 hPa) dłużej niż 6 sekund lub 40 cm H₂O (40 hPa) dłużej niż 1 sekundę.</p>	
Dźwięk	
Poziom ciśnienia mierzony zgodnie z EN ISO 17510-1:2009 (tryb CPAP):	
SlimLine:	26,6 dBA z niedokładnością 2 dBA
Standard:	26,6 dBA z niedokładnością 2 dBA
Poziom mocy mierzony zgodnie z EN ISO 17510-1:2009 (tryb CPAP):	
SlimLine:	34,6 dBA z niedokładnością 2 dBA
Standard:	34,6 dBA z niedokładnością 2 dBA
Deklarowane dwucyfrowe wartości emisji hałasu są zgodne z normą ISO 4871:1996.	
Parametry fizyczne – urządzenie i nawilżacz	
Wymiary (W x Sz x Gł):	116 mm x 255 mm x 150 mms
Wylot powietrza (zgodny z ISO 5356-1:2004):	22 mm
Ciężar (urządzenie i nawilżacz nadający się do czyszczenia):	1248 g
Konstrukcja obudowy:	Ogniotrwałe termoplastyczne tworzywo konstrukcyjne
Pojemność wody:	Przy wypełnieniu do oznaczenia maksymalnego poziomu wody 380 ml
Nawilżacz nadający się do czyszczenia – materiał:	Formowany wtryskowo plastik, stal nierdzewna i silikonowa uszczelka
Temperatura	
Maksymalna płyta grzewcza:	68°C
Wycięcie:	74°C
Maksymalna temperatura gazu:	≤ 41°C
Filtr powietrza	
Standard:	Materiał: Włóknina poliestrowa Średnie zatrzymywanie cząsteczek: >75% dla pyłu ~7 mikronów
Hipoalergiczny:	Materiał: Włókna polipropylenowe i akrylowe na nośniku z polipropylenu Wydajność: >98% dla pyłu ~7-8 mikronów; >80% dla pyłu ~0,5 mikrona
Użytkowanie w samolocie	
Firma ResMed potwierdza, że urządzenia spełniają wymagania Federal Aviation Administration (FAA, Federalnej Administracji Lotnictwa USA) (RTCA/DO-160, punkt 21, kategoria M) dla wszystkich faz podróży samolotem.	
Moduł bezprzewodowy	
Zastosowana technologia:	2G GSM
Zaleca się, aby podczas działania urządzenie znajdowało się w minimalnej odległości 2 cm od ciała. Nie dotyczy masek, rur ani akcesoriów	

Roboczy zakres ciśnienia
AutoSet, CPAP: od 4 do 20 cm H₂O (od 4 do 20 hPa)

Suplementacja tlenem
Maksymalny przepływ: 4 l/min

Tor przepływu powietrza

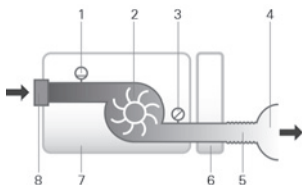

1. Czujnik przepływu
2. Dmuchawa
3. Czujnik ciśnienia
4. Maska
5. Rura przewodząca powietrze
6. Nawilżacz
7. Urządzenie
8. Filtr wlotowy

Przydatność do użycia
Urządzenie, zasilacz: 5 lat
Nawilżacz nadający się do czyszczenia: 2,5 roku
Rura przewodząca powietrze: 6 miesięcy

Ogólne

Urządzenie jest przeznaczone do obsługi przez pacjenta.

Skuteczność nawilżacza

Przetestowano następujące ustawienia w temperaturze otoczenia 22°C:

Ciśnienie maski cm H ₂ O (hPa)	Wartość wyjściowa wilgotności względnej (%)	Nominalna moc wyjściowa AH ¹ , BTPS ²		
		Ustawienie 4	Ustawienie 8	Ustawienie 8
4	85	100	6	>10
10	85	100	6	>10
20	85	90	6	>10

¹ AH - wilgotność bezwzględna w mg/l

² BTPS - warunki BTPS korygowane względem temperatury ciała, ciśnienia i nasycenia parą wodną

Parametry fizyczne

Rura przewodząca powietrze	Materiał	Długość	Średnica wewnętrzna
ClimateLineAir	Elementy elektryczne i giętkie plastikowe	2 m	15 mm
SlimLine	Giętki plastik	1,8 m	15 mm
Standardowa	Giętki plastik	2 m	19 mm

Wartość graniczna temperatury dla podgrzewanej rury przewodzącej powietrze: ≤ 41°C

Uwagi:

- Producent zastrzega sobie prawo zmiany tych danych technicznych bez uprzedniego powiadomienia.
- Koniec podgrzewanej rury przewodzącej powietrze zaopatrzony w złącze elektryczne jest zgodny wyłącznie z wylotem powietrza urządzenia i nie należy go podłączać do maski.
- Nie stosować rur do przewodzenia powietrza przewodzących prąd lub antystatycznych.
- Wyświetlane ustawienia dla temperatury i wilgotności względnej nie są wartościami mierzonymi.

Wyświetlane wartości

Wartość	Zakres	Rozdzielczość wyświetlacza
Czujnik ciśnienia przy wylocie powietrza:		
Ciśnienie maski	4–20 cm H ₂ O (4–20 hPa)	0,1 cm H ₂ O (0,1 hPa)
Wartości pochodne przepływu:		
Nieszczelność	0–120 l/min	1 l/min
Wartość	Dokładność	
Pomiar ciśnienia ¹ :		
Ciśnienie maski ²	±[0,5 cm H ₂ O (0,5 hPa) + 4% wartości pomiaru]	
Przepływ i wartości uzyskane na podstawie przepływu ¹ :		
Przepływ	±6 l/min lub 10% odczytu, w zależności od tego, która wartość jest większa, przy dodatnim przepływie od 0 do 150 l/min	
Nieszczelność ²	±12 l/min lub 20% odczytu, w zależności od tego, która wartość jest większa, od 0 do 60 l/min	

¹ Wyniki są wyrażone w warunkach ATPD (temperatura i ciśnienie otoczenia, powietrze suche).

² Dokładność może być mniejsza w obecności nieszczelności, suplementacji tlenem, objętości oddechu <100 ml lub wentylacji minutowej <3 l/min.

Dokładność ciśnienia

Maksymalna zmiana ciśnienia statycznego przy 10 cm H₂O (10 hPa) według EN ISO 17510-1:2009

	Standardowa rura przewodząca powietrze	Rura przewodząca powietrze SlimLine
Bez nawilżania	± 0,5 cm H ₂ O (± 0,5 hPa)	± 0,5 cm H ₂ O (± 0,5 hPa)
Z nawilżaniem	± 0,5 cm H ₂ O (± 0,5 hPa)	± 0,5 cm H ₂ O (± 0,5 hPa)

Maksymalna zmiana ciśnienia dynamicznego według EN ISO 17510-1:2009

Urządzenie bez nawilżania i standardowa rura przewodząca powietrze / Urządzenie z nawilżaniem i standardową rurą przewodzącą powietrze









Ciśnienie [cm H ₂ O (hPa)]	10 odd./min	15 odd./min	20 odd./min
4	0,5 / 0,5	0,5 / 0,5	0,8 / 0,8
8	0,5 / 0,5	0,5 / 0,5	0,8 / 0,8
12	0,5 / 0,5	0,5 / 0,5	0,8 / 0,8
16	0,5 / 0,5	0,5 / 0,5	0,8 / 0,8
20	0,5 / 0,5	0,5 / 0,5	0,8 / 0,8

















Urządzenie bez nawilżania i rura przewodząca powietrze SlimLine / Urządzenie z nawilżaniem i rurą przewodzącą powietrze SlimLine

Ciśnienie [cm H ₂ O (hPa)]	10 odd./min	15 odd./min	20 odd./min
4	0,5 / 0,5	0,5 / 0,5	0,8 / 0,8
8	0,5 / 0,5	0,5 / 0,5	0,8 / 0,8
12	0,5 / 0,5	0,5 / 0,5	0,8 / 0,8
16	0,5 / 0,5	0,5 / 0,5	0,8 / 0,8
20	0,5 / 0,5	0,5 / 0,5	0,8 / 0,8

Symbole

Na produkcie lub opakowaniu mogą się znajdować następujące symbole.

 Przed użyciem przeczytać instrukcję.  Oznacza ostrzeżenie lub przestrożę.  Przed użyciem postępować zgodnie z instrukcjami.  Producent: **EC REP** Autoryzowany przedstawiciel na Europie.  Kod partii.  Numer katalogowy.  Numer seryjny.  Numer urządzenia.

 WŁ. / WYŁ.  Ciężar urządzenia. IP22 Odporne na obiekty wielkości palca i kapiącą wodę w przypadku przechylenia urządzenia maks. o 15 stopni od zalecanej orientacji.  Prąd stały.  Część typu BF stykająca się z ciałem pacjenta.  Urządzenie klasy II.  Dopuszczalny zakres wilgotności.  Dopuszczalny zakres temperatury.  Promieniowanie niejonizujące.  Chiny - ograniczenie zanieczyszczenia środowiska, logo 1.   Chiny - ograniczenie zanieczyszczenia środowiska, logo 2. **Rx Only** Wyłącznie na receptę (Prawo federalne USA stanowi, że urządzenie może być sprzedawane wyłącznie przez lekarza lub na zlecenie lekarza).  Maksymalny poziom wody.  Należy stosować wyłącznie wodę destylowaną.  Robocza wysokość n.p.m.:  Ograniczenie ciśnienia atmosferycznego.  Zgodne z RTCA DO-160 sekcja 21, kategoria M.



Informacje dotyczące środowiska

To urządzenie należy usuwać oddzielnie, nie razem z niesortowanymi odpadami komunalnymi. W celu usunięcia urządzenia należy skorzystać z właściwych systemów zbiórki, ponownego użycia i recyklingu dostępnych w regionie. Używanie tych systemów zbiórki, ponownego użycia i recyklingu ma na celu zmniejszenie niekorzystnego wpływu na zasoby naturalne oraz niedopuszczenie do tego, aby substancje niebezpieczne zaszkodziły środowisku.

W razie potrzeby uzyskania informacji na temat tych systemów usuwania odpadów, należy się skontaktować z lokalnymi władzami odpowiedzialnymi za gospodarowanie odpadami. Symbol przekreślonego kosza stanowi zachętę do korzystania z tych systemów usuwania odpadów. Aby uzyskać informacje dotyczące zbiórki i usuwania urządzeń ResMed, należy się skontaktować z biurem ResMed, lokalnym dystrybutorem lub odwiedzić stronę www.resmed.com/environment.

Obsługa techniczna

Urządzenie AirSense 10 powinno działać w sposób bezpieczny i niezawodny, pod warunkiem że będzie obsługiwane zgodnie z instrukcjami dostarczonymi przez firmę ResMed. Firma ResMed zaleca, aby przegląd i serwis urządzenia AirSense 10 przeprowadzać w autoryzowanym punkcie obsługi firmy ResMed, jeśli urządzenie wygląda na zużyte lub stwarza problemy podczas eksploatacji. Poza tymi przypadkami przegląd i serwis produktów nie są zwykle wymagane w okresie przewidzianej przydatności do użycia.

Ograniczona gwarancja

Firma ResMed Ltd (zwana dalej „ResMed”) gwarantuje, że produkt ResMed będzie wolny od wad materiałowych i wykonawstwa przez podany poniżej okres od daty zakupu.

Produkt	Okres gwarancyjny
<ul style="list-style-type: none"> Systemy maski (w tym ramka maski, poduszczelka, część nagłowna i rura przewodząca powietrze) – z wyjątkiem urządzeń jednorazowego użytku Akcesoria – z wyjątkiem urządzeń jednorazowego użytku Elastyczne palcowe pulsometry Zbiorniki na wodę w nawilżaczach 	90 dni
<ul style="list-style-type: none"> Baterie do wewnętrznych i zewnętrznych pakietów baterii ResMed 	6 miesięcy
<ul style="list-style-type: none"> Palcowe pulsometry z klipsem mocującym 	1 rok
<ul style="list-style-type: none"> Moduły danych dla urządzenia CPAP i urządzenia do leczenia dwupoziomowego Oksymetry i adaptory oksymetru dla urządzenia CPAP i urządzenia do leczenia dwupoziomowego 	

Produkt	Okres gwarancyjny
<ul style="list-style-type: none"> • Nawilżacze i nadające się do czyszczenia zbiorniki na wodę • Urządzenia do regulacji miareczkowania 	
<ul style="list-style-type: none"> • CPAP, urządzenia do leczenia dwupoziomowego i respiratory (włącznie z zewnętrznymi zasilaczami) • Akcesoria dla baterii • Przenośne urządzenia diagnostyczne/do testów przesiewowych 	2 lata

Niniejsza gwarancja przysługuje jedynie pierwszemu nabywcy. Jest ona nieprzechodnia.

Jeśli produkt ulegnie awarii podczas normalnego użytkowania, firma ResMed naprawi lub wymieni, według własnego uznania, uszkodzony produkt lub jego części.

Niniejsza ograniczona gwarancja nie obejmuje: a) żadnych uszkodzeń spowodowanych niewłaściwym użytkowaniem lub nadmierną eksploatacją, wprowadzeniem modyfikacji lub zmian; b) napraw przeprowadzanych w serwisach nieautoryzowanych wyraźnie przez firmę ResMed; c) wszelkich uszkodzeń powstałych na skutek uszkodzenia lub zanieczyszczenia dymem papierosowym, z fajki, cygara lub innego rodzaju dymem; oraz d) uszkodzeń powstałych wskutek zalania wodą lub zamoczenia urządzenia elektronicznego.

Gwarancja nie obejmuje produktu sprzedanego lub odsprzedanego poza regionem pierwszego zakupu.

Roszczenia z tytułu wad produktu muszą być zgłaszane przez pierwszego nabywcę w miejscu zakupu produktu.

Niniejsza gwarancja zastępuje wszystkie inne gwarancje, wyrażone jawnie lub dorozumiane, w tym wszelkie dorozumiane gwarancje wartości handlowej lub przydatności do określonego celu. Niektóre regiony i państwa nie zezwalają na ograniczenia dotyczące długości trwania gwarancji dorozumianych, a więc powyższe ograniczenia w pewnych przypadkach mogą nie mieć zastosowania.

Firma ResMed nie ponosi odpowiedzialności za jakiegokolwiek szkody uboczne lub wynikowe, zgłaszane jako powstałe wskutek sprzedaży, instalacji lub użytkowania jakiegokolwiek produktu firmy ResMed. Niektóre regiony i państwa nie zezwalają na wyłączenie bądź ograniczenie odpowiedzialności za szkody uboczne lub wynikowe, a więc powyższe ograniczenia w pewnych przypadkach mogą nie mieć zastosowania.

Niniejsza gwarancja przyznaje klientowi pewne prawa; w zależności od regionu klientowi mogą przysługiwać również inne prawa. W celu uzyskania dodatkowych informacji na temat gwarancji należy skontaktować się z lokalnym przedstawicielstwem firmy ResMed lub biurem ResMed.

Dalsze informacje

W razie pytań lub konieczności uzyskania dodatkowych informacji dotyczących sposobu używania urządzenia należy się skontaktować z dostawcą aparatury.



ResMed Ltd
1 Elizabeth Macarthur Drive
Bella Vista NSW 2153 Australia

DISTRIBUTED BY
ResMed Corp 9001 Spectrum Center Boulevard San Diego CA 92123 USA
EC REP ResMed (UK) Ltd 96 Jubilee Ave Milton Park Abingdon Oxfordshire OX14 4RW UK

See www.resmed.com for other ResMed locations worldwide. For patent information, see www.resmed.com/ip. Air10, AirSense, AutoSet, ClimateLine, HumidAir and SlimLine are trademarks of ResMed Ltd. AutoSet, SlimLine and ClimateLine are registered in U.S. Patent and Trademark Office. SD Logo is a trademark of SD-3C, LLC. © 2014 ResMed Ltd. 378153/1 2014-07



ResMed.com



378153